



TRILO[®]

Laubentsorgung

LAUBBLÄSER | SAUGEINHEITEN | LAUBSAUGWAGEN | SAUGCONTAINER



Mehr als 40 Jahre Erfahrung

MIT VERKAUFSTÄTIGKEITEN IN ÜBER 40 LÄNDERN WELTWEIT!

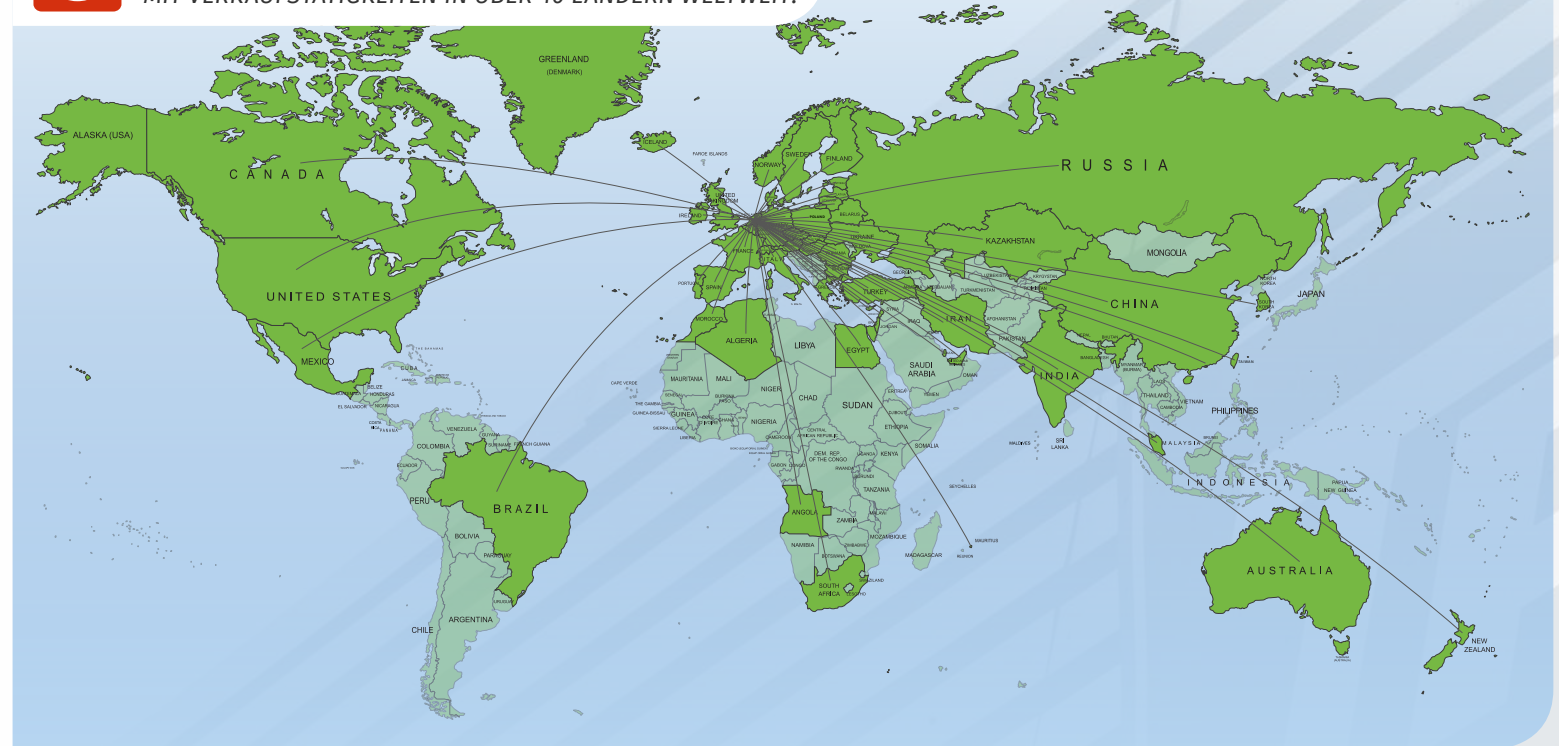

Das weltweite Netzwerk von TRILO

TRILO® verkauft seine Produkte weltweit und verfügt über ein Händlernetzwerk in ganz Europa. Dieses Netzwerk sorgt für eine schnelle und effiziente Distribution von Maschinen und Ersatzteilen. Unsere lokalen Händler sind ständig zu Ihren Diensten, um Fragen zu Maschinen zu beantworten oder ein Produkt vorzuführen.

Hochwertiger Service mit persönlicher Note

TRILO® ist die führende Marke und größter Stolz der Muttergesellschaft Vanmac BV. TRILO® bietet Lösungen für tägliche, zeitaufwändige Arbeiten, wie unter anderem das Grasschneiden oder das Aufsammeln von Grasschnitt, Blättern und Müll und entfernt diese mühelos vom Einsatzort.

„TRILO® hat es sich zur Aufgabe gemacht, nachhaltige und innovative Geräte für die Bewirtschaftung und Instandhaltung von Landschaften und Infrastrukturen zu entwerfen, zu produzieren und zu vermarkten.“

Familienunternehmen

Der Markenname TRILO® wurde zum ersten Mal in den 1970er Jahren verwendet. Die Familie Van Loen begann zunehmend professionell mit dem Bau und der Vermarktung von Laubsaugwagen, die sie in den 1960er Jahren entwickelt hatte und benötigte einen Markennamen: TRILO. Der Name rührt aus dem Trio Van Loen her, benannt nach den 3 Brüdern: Louis, Cees und Leo van Loen.

Im Jahr 2008 gründeten Peter van Mispelaar und Leo van Loen (jr.) die Vanmac BV, die 2009 die Muttergesellschaft von TRILO® wurde. TRILO® hat sich aus einem Teil des Unternehmens zu einer festen Säule von Vanmac BV entwickelt. Eine Marke, die ständig modernisiert und verbessert wird, um Ihnen die bestmöglichen Lösungen für Ihr Unternehmen zu bieten.

Ersatzteile

TRILO® hält eine große Anzahl von Ersatzteilen auf Lager bereit. In unserem Webshop können Sie nach Ersatzteilen suchen, den Lagerbestand prüfen und Ihre Bestellung 24/7 nachverfolgen. Wenn Sie eine Bestellung aufgeben, können Sie sofort eine Transportmethode auswählen und die anfallenden Kosten überprüfen. Sämtliche Maschinen und Ersatzteile werden mit dem von Ihnen bevorzugten Transportunternehmen oder mit unserem eigenen LKW geliefert.



- 4 Meter langer Handschlauch
- Verstellbarer, um 360 Grad drehbarer Auswurfkamin
- Ø 400 mm Turbinengebläse
- Austauschbare Verschleißplatten
- Statisch und dynamisch ausgewuchtet
- Einfache Reinigung durch Schmutzwasserablasskappe



SU40 Saugeinheit

Die TRILO® SU40-Saugeinheit ist auf einem für schnellen Verkehr geeigneten Fahrgestell montiert (Höchstgeschwindigkeit 80 km/h). Das Fahrwerk ist zudem mit einer entsprechenden Beleuchtungsanlage ausgestattet und kann problemlos überall dort verwendet werden, wo Sie es benötigen. Die SU40 verfügt über einen zuverlässigen 11-PS-Benzinmotor von Honda, der ein Ø 400 mm großes Radialgebläse über einen Keilriemen antreibt. Das Radialgebläse befindet sich in einem verschleißfesten Doppelwandgehäuse.

Die SU40 ist serienmäßig mit einem 4 Meter langen Handschlauch ausgestattet, der auf der rechten oder linken Seite der Saugeinheit montiert werden kann. Ein Schlaucharm und eine Befestigungshalterung sind ebenfalls im Lieferumfang enthalten. Anhand einer Schmutzwasserablasskappe lässt sich das Gebläsegehäuse mühelos reinigen. Der Auswurfkamin kann um 360 Grad gedreht werden und verfügt über ein Endstück zur Führung des Luftstroms.



Die TRILO® SU40-Saugeinheit ist auf einem für schnellen Verkehr geeigneten Fahrgestell montiert (Höchstgeschwindigkeit 80 km/h).



SU60 Saugeinheit

Die SU60-Saugeinheiten wurden speziell für das schnelle Aufsaugen von Blättern, Abfall, Gras, Holzspänen usw. entwickelt. Die TRILO® SU60-Saugeinheit ist auf einem für schnellen Verkehr geeigneten Fahrgestell montiert (Maximal 80 km/h) und lässt sich mühelos an ihr Fahrzeug ankuppeln, sodass Sie sie überallhin mitnehmen und mit der Arbeit beginnen können. Die SU60 ist serienmäßig mit einem 5 Meter langen Handschlauch mit einem stabilen Endrohr mit Handgriff ausgestattet. Ein Schlaucharm und eine Befestigungshalterung sind ebenfalls im Lieferumfang enthalten.

Die SU60 verfügt über einen zuverlässigen 2-Zylinder-20-PS-Benzinmotor von Honda mit elektrischem Anlasser. Das Ø 600 mm große Radialgebläse befindet sich in einem verschleißfesten Doppelwandgehäuse und wird über einen Keilriemen angetrieben.

Der verstellbare, um 360 Grad drehbare Auswurfkamin kann auf jeden beliebigen Winkel eingestellt werden, sodass selbst Material, das sich an unzugänglichen Stellen befindet, mühelos in den Fahrzeugcontainer befördert werden kann.

- 5 Meter langer Handschlauch
- Verstellbarer, um 360 Grad drehbarer Auswurfkamin
- Ø 600 mm Turbinengebläse
- Austauschbare Verschleißplatten
- Statisch und dynamisch ausgewuchtet
- Einfache Reinigung durch Schmutzwasserablasskappe





Der TRILO® SG200 ist unser kleinster von Zapfwellen angetriebener Laubsaugwagen.

SG200 Laubsaugwagen

Der TRILO® SG200 ist unser kleinster Laubsaugwagen und wurde speziell entwickelt, um die Nachfrage nach einem kompakten Laubsaugwagen, der sich an kleinere Traktoren ankuppeln lässt, bedienen zu können. Die Höhe des Schlepphakens kann so eingestellt werden, dass der SG200 mit sämtlichen Kompaktraktoren verbunden werden kann. Seine Saugkraft ist bemerkenswert, seine Abmessungen dagegen sind gering. Dadurch kann die Maschine an einer Vielzahl von Orten eingesetzt werden, an die andere Maschinen nur schwierig gelangen können. Je nach Gegebenheiten können Sie zwischen dem Kehrsaugmund oder dem Handschlauch wählen.

Der flexible 1,30 Meter breite, zentral aufgehängte Kehrsaugmund passt sich dank der sich im Zentrum der Achse befindenden Tasträder perfekt an die Konturen des Geländes an. Die Heckklappe kann vollständig aufgerichtet werden, um ein müheloses Entladen zu ermöglichen.

Der SG200 ist serienmäßig mit einem 5 Meter langen Handschlauch mit einem stabilen Endrohr mit Handgriff ausgestattet. Wenn Sie den Handschlauch nicht benutzen, können Sie ihn einfach an der Befestigungshalterung festmachen. Dieser Laubsaugwagen verfügt serienmäßig über eine halbe Staubkappe, die den Luftstrom nach hinten, weg vom Fahrer, anstatt nach oben führt.



S3 Laubsaugwagen

Der TRILO®-S3 ist ein perfekter Laubsaugwagen zur Reinigung von Grünflächen und Parkanlagen. Der TRILO®-S3 ist ein kompakter Hochkipper mit einer Arbeitsbreite von 1,50 m. Aufgrund seiner geringen Abmessungen und starken Saugleistung kann er schnell und effizient auf kleinen Flächen und auch bei Nässe eingesetzt werden.

Der S3 ist serienmäßig mit einem Kehrsaugmund ausgestattet, der Grasschnitt oder Blätter zunächst zusammenkehrt und somit effizientes Aufsaugen ermöglicht. Die sich zentral in der Walze befindenden Tasträder sorgen dafür, dass der Laubsaugwagen den Konturen des Bodens perfekt folgt. Der optionale Handschlauch hat eine Reichweite von 6 Metern und ist mit einem stabilen Endrohr mit Handgriff ausgestattet.



Der TRILO® S3-Laubsaugwagen ist eine kompakte, leistungsstarke und flexible Maschine, die Blätter, Abfälle und Grasschnitt mühelos aufsammeln kann.



Die TRILO® S4-Laubsaugwagen sind multifunktional und können ganzjährig zum Aufsammeln von Blättern, müll und Grasschnitt verwendet werden.



Laubsaugwagen

Der TRILO® S4 ist mit einem 1,80 m, 2,10 m oder 2,40 m breiten Kehrsaugmund erhältlich, der mit allen größeren Maschinenmodellen der S-Reihe kompatibel ist. Der S4 verfügt über einen mechanischen Antrieb mit leistungsstarken neuen Optionen, sodass er mit einer Reihe verschiedener Walzentypen wie unter anderem einer Bürstenwalze, einer Mäh- oder Vertikutierwalze, einer Hochleistungs-Schlegelmähwalze sowie einer Veranstaltungsreinigungswalze* ausgestattet werden kann.

Der 5 m lange Handschlauch ermöglicht es, auch schwer zugängliche Bereiche bequem zu reinigen und dank der Hochkipper kann der ladung mühelos in einen Anhänger oder eine Entsorgungsanlage entleert werden. Der TRILO® S4 ist der ideale Partner, wenn es darum geht, schwierige Reinigungsarbeiten auf einfache Weise durchzuführen.

**Optional*

SG450 Laubsaugwagen

Diese flexible Maschine verfügt über viele Möglichkeiten und ist für sämtliche Arbeiten einsetzbar. Der SG450 ist serienmäßig mit einem 4 Meter langen Saugschlauch (Ø 350 mm) ausgestattet, der vom Fahrersitz aus hydraulisch betätigt werden kann. Dadurch kann der Fahrer sowohl auf der linken als auch auf der rechten Seite des Traktors mit einem Radius von 2,5 Metern unter anderem Müll, Blätter, Heckenschnitt usw. aufsammeln. Der Ø 350 mm Saugschlauch ist um 170 Grad drehbar und kann sowohl horizontal als auch vertikal manövriert werden. Der SG450 kann zudem mit einer Rinnsteinbürste, Warnleuchte, Arbeitsleuchten usw. ausgestattet werden.



Durch den um 170 Grad drehbaren Saugschlauch ist es möglich, Blätter sowohl auf der rechten als auch auf der linken Seite des SG450 aufzusammeln.

- 4 Meter langer Saugschlauch (Ø 350 mm)
- Kann vom Fahrersitz aus betätigt werden
- Um 170 Grad drehbarer Saugschlauch
- Kann auch mit einer Rinnsteinbürste ausgestattet werden
- Zum Aufsammeln von Blättern, Müll und Grasschnitt





S-Serie Mehrzweck-Laubsaugwagen

Die S-Series von TRILO® bietet perfekte Mehrzweck-Laubsaugwagen für sämtliche Arbeiten. Bei der S-Series TRILO® ist es möglich, mühelos die Arbeitswalze auszutauschen. Bedingt durch die Arbeitswalze können die Laubsaugwagen der S-Series von TRILO® wie keine andere Maschine nicht nur Blätter aufsammeln, sondern auch in einem Arbeitsgang Gras mähen und aufsammeln bzw. vertikutieren und aufsammeln.*



- Mit der Vertikutierwalze können Sie in einem Arbeitsgang Gras vertikutieren und aufsammeln.
- Bei der generellen Verwendung zum Aufsammeln von Blättern, Grasschnitt und anderem Material müssen Sie die Bürstenwalze verwenden.
- Zum Aufsammeln von Müll kann eine Veranstaltungsreinigungs-Bürstenwalze für schnelles und einfaches Aufsammeln verwendet werden.
- Darüber hinaus kann eine breite Reihe von Mähklingen zum feinen Schneiden von Wiesen, Parks, Sportplätzen und (Semi)roughs auf Golfplätzen eingesetzt werden.

*Optional

Das ganze Jahr über produktiver mit der TRILO® S-Serie



S-Serie Mehrzweck-Laubsaugwagen



Egal, welche Kapazität Sie benötigen

Alle neuen Laubsaugwagen der S-Series sind mit einem leistungsstarken 6-Blatt-Radialgebläse und einer TRILO®-Zentrifugalpumpe ausgestattet. Die S-Series ist mit Ladekapazitäten von 8 bis 20 m³ erhältlich. Egal ob Sie Blätter, Abfall oder Müll aufsammeln oder feines sowie grobes Gras schneiden möchten, die S-Series bietet Ihnen die perfekte Lösung.

Effiziente und manövrierfähige Kombination

Kernpunkt des neuen Designs ist ein kompakter und kurzer Container, der einfaches Manövrieren ermöglicht. Der Saugschlauch kann auf beiden Seiten der Maschine angebracht werden.

Wartungsfreundlich

Alle Modelle der S-Series werden von XPB-Keilriemen mit automatischen Spannern angetrieben. Die S-Series verfügt über wartungsfreie Lager im Seitenarm, den Förderrollen des Kratzbodens und den Heckklappenscharnieren. Die übrigen Schmierstellen sind leicht zugänglich. Alle Funktionen können mit einer kompakten Joysticksteuerung von der Kabine aus bedient werden*.



Die Maschinen der S-Series von TRILO® sind die größten und stärksten auf dem Markt für das Aufsammeln von Blättern.

*Optional

Einfache Online-Konfiguration

TRILO® bietet perfekte Mehrzweck-Laubsaugwagen für sämtliche Arbeiten. Mit der S-Reihe erhalten Sie immer genau die Maschine, die Ihren Anforderungen entspricht, weil Sie sie selbst konfigurieren können. Unsere Maschinen werden vollständig aus Modulen zusammengesetzt. Sämtliche Modul-Optionen sind vorab getestet worden und haben sich in der Praxis bewährt. Der TRILO® Online-Produktkonfigurator ermöglicht Ihnen ein müheloses Konfigurieren und führt Sie Schritt für Schritt durch alle verfügbaren Optionen.

Entsprechend sämtlicher landestypischen Bestimmungen oder der gesetzlichen Anforderungen wurde alles intelligent in den Online-Konfigurator integriert. Weil der Online-Konfigurator in unser Unternehmensplanungssystem eingebunden ist, erhalten Sie umgehend ein Angebot und eine Lieferzeit. Das Ergebnis ist eine Maschine, die genau Ihren Anforderungen entspricht! Ob Sie nun Blätter, Abfall, Müll oder Grasschnitt aufsammeln müssen, die S-Reihe bietet Ihnen die perfekte Lösung.

Mit der S-Serie erhalten Sie immer genau die Maschine, die Ihren Anforderungen entspricht.

- Mehrzweck-Laubsaugwagen
- Entsprechend Ihrer Anforderungen konfigurierbar
- Ein breites Angebot an Ladekapazitäten
- Wartungsfreundlich
- Große Wendigkeit
- Nachhaltig
- 24/7 Ersatzteile bestellen



- 3** Leiterrahmen S - M - L
- 6** Behältervolumen 8 - 10 - 12 - 14 - 16 - 20 m³
- 2** Heckklappen/Vorderseiten Kompakt= 8 - 10 - 12 Groß= 14 - 16 - 20
- 2** Vakuum-Fronteinheiten Zapfwellenantrieb/Hydraulikantrieb
- 4** Kehrsaugmundbreiten 1,80 - 2,10 - 2,40 - 3,00 m
- 2** Seitenflügel, Spannweite 6 m - 8 m
- 4** Filter Maschengrößen, fest oder abnehmbar
- 7** Kupplungstypen, ISO DIN Schlepp- und Kugelumkopplungen
- 13** Radachsen-Sets, von denen 6 den deutschen Verkehrsvorschriften entsprechen

Viele Optionen sind möglich: Saugschläuche, Bürstenwalzen, Vertikutier- und Mähwalzen usw.

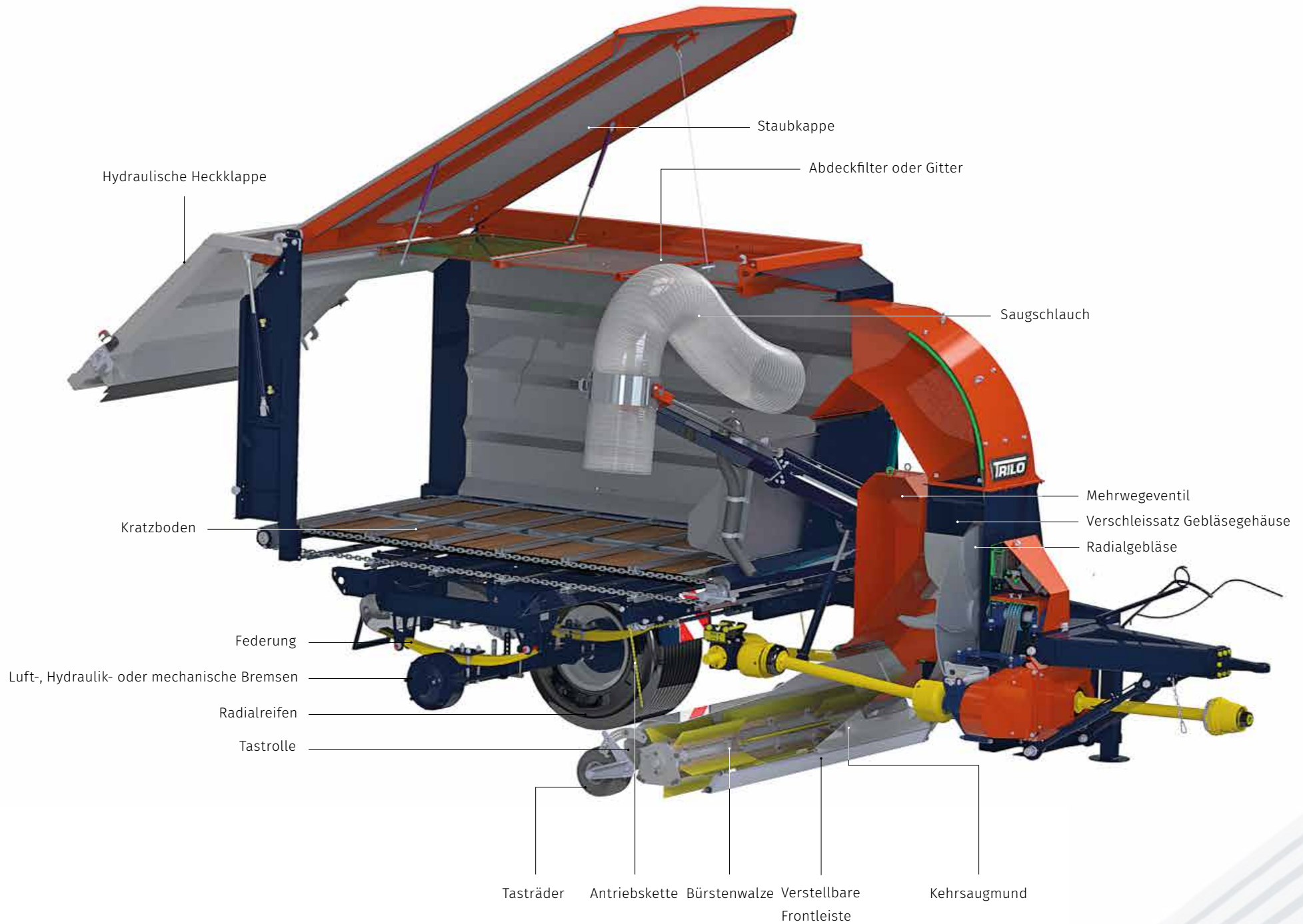

Joysticksteuerung



Bei der S-Serie können alle Funktionen mit einer elektro hydraulischen Joysticksteuerung von der Kabine aus bedient werden*

- Einmannbedienung
- Ergonomisches Design
- Bedienerfreundlich
- Intuitive Bedienung
- An Benutzerpräferenzen anpassbar
- Mehrere Sprachen wählbar
- Müheloses Ankuppeln an Traktoren sämtlicher Marken

*Optional



Bedienung des Saugschlauchs mit der Joysticksteuerung.





Saugcontainer

GERÄUSCHARM (nur 87 dBa)

Der T25-Saugcontainer von TRILO® ist ideal zum Aufsammeln von Müll, Blättern und Heckenschnitt. Der Container kann entweder eigenständig eingesetzt oder auf einen LKW platziert werden. Der T25 verfügt aufgrund der Positionierung der Turbine über eine große Kapazität. Dies garantiert einen hervorragenden Füllgrad des Behälters. Das 6-Blatt-Radialgebläse hat eine extrem starke Saugleistung und eine lange Lebensdauer. Wegen des hochwertigen Schalldämpfungspaketes und des leisen Gebläses beträgt der Geräuschpegel dieser Maschine nicht mehr als 87 dB (A) (gemessen am Arbeitsseite), was sie für den Einsatz in städtischen Gebieten perfekt macht.

Die einfache Funkfernbedienung, der digitale Bildschirm für Brennstoff- und Wasserstand, die Wassereinfüllstelle auf Arbeitshöhe und die programmierbaren LED-Blitzleuchten machen den TRILO® T25 zu einer benutzerfreundlichen und flexiblen Maschine.

Der 475 Liter Plastikwassertank* (keine Korrosion) und der 125 Liter Kraftstofftank ermöglichen längeres Arbeiten. Einfache tägliche Wartung aufgrund leicht zu erreichender Zugangspunkte.

*Optional



Die TRILO® T25-Saugcontainer können entweder auf Lkws montiert oder eigenständig verwendet werden und eignen sich hervorragend zum schnellen und einfachen Aufsammeln von Blättern, Müll und Heckenschnitt.

T-Serie Saugcontainer



Ein Wartungsintervall von 500 Stunden bedeutet, dass der Motor in Bezug auf Kundenfreundlichkeit und Zuverlässigkeit Spitzenwerte erzielt.

Für die großen, eigenständig angetriebenen Saugcontainer der T-Serie von TRILO® haben wir Motoren der H-Serie von Hatz ausgewählt. Diese Generation kompakter und effizienter Industriemotoren arbeitet auf der Grundlage von Common Rail-Technologie, Turbolader und externer Abgasrückführung.

Sie beeindrucken durch ihre hohe Laufruhe, Dynamik und Wartungsfreundlichkeit. Ferner garantieren sie im Vergleich zu den Modellen der Konkurrenz einen perfekten Kraftstoffverbrauch mit nur 210 g/kWh.

Die Motoren sind mit zwei Ventilen pro Zylinder ausgerüstet und verfügen so über eine hohe Effizienz, mechanische Robustheit und funktionale Einfachheit. Dies drückt sich wiederum in einer gewohnt langen Lebensdauer aus.

Der Motor ist mit den Abgasnormen US EPA Tier 4 Final und EU Stage IIIB kompatibel, ohne dass ein Staubpartikelfilter erforderlich ist und ist so entwickelt, dass er in Zukunft auch der Abgasnorm EU Stage V entspricht.

Wenn die Container der TRILO® T-Reihe eigenständig angetrieben werden, können sie entweder unabhängig verwendet oder von der Rückseite eines LKWs aus bedient werden. Ein Hakenlift-System ermöglicht es beispielsweise, dass das Gerät schnell und einfach montiert oder abmontiert werden kann. Die Container der T-Serie von TRILO® können beinahe beliebig und so gut wie überall eingesetzt werden.



Der TRILO® T25 lässt sich problemlos mit einem Hakenlift-System beladen und entladen.

T19 Saugcontainer

- 170 Grad-Schwenkkopf
- Hydraulischer Gebläseantrieb
- Steuerung über Funkbedienung
- Leicht zu bedienen
- 24/7 Ersatzteile bestellen

Der T19-Saugcontainer von TRILO® ist ideal zum Aufsammeln von Müll, Blättern und Heckenschnitt. Der einzigartige TRILO® -Schwenkkopf ermöglicht es, sowohl auf der linken Seite als auch auf der rechten Seite der Maschine zu arbeiten. Der Schlauch wird einfach per Funkbedienung bedient, sodass keinerlei körperliche Arbeitskraft erforderlich ist. Die Maschine ist einfach zu bedienen. Ein leistungsstarkes Radialgebläse garantiert eine maximale Abfüllgeschwindigkeit des Behälters. Der Container kann mit der Kippanlage des LKWs entleert werden.

Die einfache Joysticksteuerung, der digitale Bildschirm für Kraftstoff- und Wasserstand, die Wassereinfüllstelle auf Arbeitshöhe und die programmierbaren LED-Rundumleuchten machen den T19 zu einer benutzerfreundlichen und flexiblen Maschine.



Durch den um 170 Grad drehbaren Saugschlauch ist es möglich, Blätter sowohl auf der rechten als auch auf der linken Seite des T19 aufzusammeln.

B7 Laubbläser



Der TRILO® B7-Laubbläser ist ein kompakter leichter Bläser mit großer Kapazität. Die Maschine kann an Traktoren der Kategorie 1 und 2 angekuppelt werden und verfügt über eine große Leistung, um einen ausreichenden Luftstrom zum Pusten von Blättern in die gewünschte Richtung zu gewährleisten.

Es besteht die Möglichkeit, die Maschine mit einer schwenkbaren Ausblasdüse zu versehen, um deren Einsetzbarkeit zu erhöhen. Die schwenkbare Ausblasdüse (standardmäßig bei der B7A-Version) kann vom Fahrersitz aus hydraulisch betätigt werden. Indem die Düse nach unten gerichtet wird, kann die B7 beide Seiten der Straße gleichzeitig reinigen.

Eine robuste Tastrolle und zwei breite Tasträder sorgen dafür, den Rasen bei unebenem Gelände vor Beschädigungen zu schützen.



TRILO® stellt sehr leichte und besonders kompakte Laubgebläse mit hoher Kapazität her!



TRILO® Gebläse sind besonders flexibel und können mit einer breiten Reihe von Fahrzeugen verbunden werden!

BL400 Laubbläser **GERÄUSCHARM** (nur 84 dBa)

Seine verschiedenen Installationsmöglichkeiten machen den TRILO® BL400 zu einem einzigartigen Laubbläser. Dieser kann beispielsweise sowohl an der Vorder- als auch an der Rückseite eines Traktors angebracht werden. Darüber hinaus kann das Gebläse auch auf einer Reihe von Mähmaschinen und Werkzeugträgern mit Zapfwellen- Hydraulikantrieb montiert werden.

Die optionale um 180 Grad schwenkbare Ausblasdüse kann vom Fahrersitz aus hydraulisch oder elektrisch bedient werden. Das BL400 verfügt über einen geringen Lärmpegel, der es zu einem perfekten Laubbläser für dicht besiedelte bzw. gut besuchte Gebiete macht, wie z. B. Stadtgebiete oder Golfplätze.

- 180 Grad schwenkbare Ausblasdüse
- Höhenverstellbare Tasträder vorne
- Hydraulik- oder Zapfwellenantrieb
- Nachhaltig
- Vom Fahrersitz aus hydraulisch bedienbare Ausblasdüse





BL960 Laubbläser **EXTREM KRAFTVOLL**

Ein starkes Gebläse mit enormer Leistung, der so entworfen wurde, dass er der stärkste auf dem Markt ist. Mit ihrer hohen Leistung und dem weitreichenden Luftstrom ist die Maschine ideal für den Einsatz in großen Parkanlagen oder auf Golfplätzen.

Der BL960 kann optional mit einer 180 Grad schwenkbaren Ausblasdüse* ausgestattet werden, die vom Fahrersitz aus hydraulisch bedient werden kann. Indem die Maschine mit der Ausblasdüse auf halber Höhe verwendet wird, können Sie sowohl den Bereich links als auch rechts von der Maschine reinigen in einem Arbeitsgang.

Die großen Tasträder und die Tastrolle stellen sicher, dass das Gebläse optimal den Konturen des Bodens folgt und Schäden an der Düse und am Rasen verhindert werden.

**Optional*



TRILO® bietet mit dem BL960 das leistungsstärkste Gebläse auf dem Markt an!

Übersicht der Optionen und Spezifikationen

	LAUBVERLADE MASCHINEN			SAUGWAGEN					SAUGCONTAINER		LAUBBLÄSER				
	SU40	SU60	SU60PTO	SG200	S3	S4	SG450	S-Series	T25	T19	BL300	BL400	B7	BL740	BL960
Energiequelle:															
540 rpm PTO	-	-	●	●	●	●	●	●	-	-	●	●	●	●	●
1000 U / min Zapfwelle	-	-	-	-	-	●	-	●	-	-	-	-	●	-	-
2100 U / min Zapfwelle	-	-	-	-	-	-	-	-	-	-	-	-	●	-	-
Hydraulisch	●	-	●	-	-	●	-	●	-	●	●	-	●	-	-
Dieselmotor	-	-	-	-	-	-	-	-	●	-	-	-	-	-	-
Benzinmotor	●	●	-	-	-	-	-	-	-	-	-	-	-	-	-
Allgemeine Angaben:															
Leistungsbedarf	13 ps	20 ps	>20 ps	> 25 ps	>35 ps	45-70 ps	45-70 ps	>70 ps	75 ps	75 ps	>20 ps	>25 ps	>30 ps	>30 ps	>45 ps
Luftstrom m³/min	180	200	200	220	280	315	315	390	400	400	160	280	300	285	385
Behältervolumen	-	-	-	2m³	3m³	4m³	4m³	8.20m³	15.27m³	19m³	-	-	-	-	-
Reifengröße		20.5x8.0-10	-	23x12.50-12	26,5x14	500/50R17	19x17	500/50R17	-	-	13x6.50-6	-	13x6.50-6	13x6.50-6	13x6.50-6
Anhängertyp:															
Langsame Geschwindigkeit	-	-	-	●	●	●	●	●	-	-	●	●	●	●	●
Hohe Geschwindigkeit	●	●	-	-	-	-	-	●	-	-	-	-	-	-	-
Saugschlauch:															
200mm	●	-	-	●	●	-	-	-	-	-	-	-	-	-	-
250mm	-	●	●	-	-	●	-	●	-	-	-	-	-	-	-
350mm	-	-	-	-	-	-	●	●	●	●	-	-	-	-	-
Joysticksteuerung:															
Schwarz/weiß	-	-	-	-	-	-	●	-	-	-	-	-	-	-	-
Proportional	-	-	-	-	-	-	-	●	●	●	-	-	-	-	-
Bürstenkopf-Antriebssystem:															
Mechanisch	-	-	-	-	●	●	●	●	-	-	-	-	-	-	-
hydraulisch	-	-	-	●	●	●	-	●	-	-	-	-	-	-	-
Kehrsaugmundbreite:															
1.30m	-	-	-	●	-	-	-	-	-	-	-	-	-	-	-
1.50m	-	-	-	-	●	-	●	-	-	-	-	-	-	-	-
1.80m	-	-	-	-	-	●	-	●	-	-	-	-	-	-	-
2.10m	-	-	-	-	-	●	-	●	-	-	-	-	-	-	-
2.40m	-	-	-	-	-	●	-	●	-	-	-	-	-	-	-
3.00m	-	-	-	-	-	-	-	●	-	-	-	-	-	-	-
Arbeitswalze:															
Bürstenwalze	-	-	-	●	●	●	●	●	-	-	-	-	-	-	-
Bürstenwalze mit Gummileisten	-	-	-	-	-	●	●	●	-	-	-	-	-	-	-
Vertikutierwalze	-	-	-	-	●	●	●	●	-	-	-	-	-	-	-
Oberflächenmähdwalze	-	-	-	-	●	●	●	●	-	-	-	-	-	-	-
Hochleistungsmähdwalze	-	-	-	-	-	●	-	●	-	-	-	-	-	-	-
Bremssystem:															
Keine Bremsen	●	●	-	●	●	●	●	●	-	-	-	-	-	-	-
Hydraulische Bremsen	-	-	-	●	●	●	●	●	-	-	-	-	-	-	-
Auflaufbremsen	-	-	-	-	●	●	●	●	-	-	-	-	-	-	-
Druckluftbremsen	-	-	-	-	-	-	-	●	-	-	-	-	-	-	-
Filterung:															
Abdecknetz	-	-	-	●	●	●	●	●	●	●	-	-	-	-	-
Abdeckgitter	-	-	-	●	●	●	●	●	●	●	-	-	-	-	-
Staubkappe	-	-	-	●	●	●	●	●	●	●	-	-	-	-	-
Wassereinspritzung	-	-	-	-	-	-	-	●	●	●	-	-	-	-	-
Rinnsteinbürste	-	-	-	●	●	●	●	●	-	-	-	-	-	-	-
Ausblasdüsenoption:															
Schwenkbare Ausblasdüse	-	-	-	-	-	-	-	-	-	-	-	-	●	●	●
Um 180° drehbare Ausblasdüse	-	-	-	-	-	-	-	-	-	-	●	●	-	-	-

Absatzmärkte

TRILO® bietet nicht nur qualitativ hochwertige Lösungen für das Aufsammeln von unter anderem Blättern, Müll und Grasschnitt, sondern bietet auch breite Anwendungsmöglichkeiten in folgenden Arbeitsbereichen:

- Straßen- und Straßenrandreinigung
- Müllentsorgung
- Golfplätze, Sportplätze und Landschaftsgestaltung
- Fremdkörpern und Habitat-Management auf Flughäfen
- Rollrasenindustrie



Unserer Umwelt zuliebe



Technische Unterstützung

31 33 450 61 78

service@trilo.com

Unser technisches Personal steht Ihnen bei Fragen zu unseren Produkten oder technischen Informationen jederzeit zur Verfügung.



Zubehör

31 33 450 61 77

parts@trilo.com

Originalteile zum besten Preis direkt aus unserem Lager. Schnelle und einfache 24/7-Bestellung in unserem Webshop.
<http://shop.vanmac.nl>



24/7 Lieferservice

Wir verpacken und versenden innerhalb von 24 Stunden aus unserem Lager nach überallhin in der Welt!



Vanmac BV / Astronaut 40 / 3824MJ Amersfoort / Die Niederlande
Tel: (+31) (0)33 456 45 50 / E-mail: info@trilo.com / www.trilo.com

